

T·REFLEX

DISPOSITIVOS VIALES

FICHA TÉCNICA

Espacio para colocar lámpara y sujetarla.

Ponle reflejante para hacerlo visible de noche.

Fabricado en Polietileno de alta densidad con protección UV

Apilable

Conectores para unir barreras

Naranja brillante para una máxima visibilidad en el día.

Resistente a impactos y a la intemperie.

Rellena con agua o arena.

BARRERA VIAL NARANJA Código: TRXB135

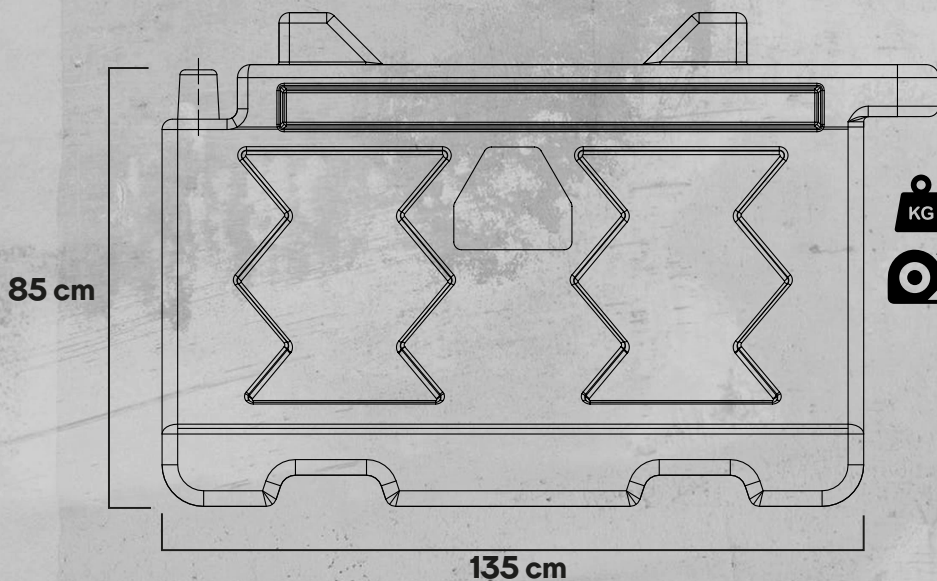

Peso:
14 KG



Medidas:
135 cm x 85 cm x 58 cm

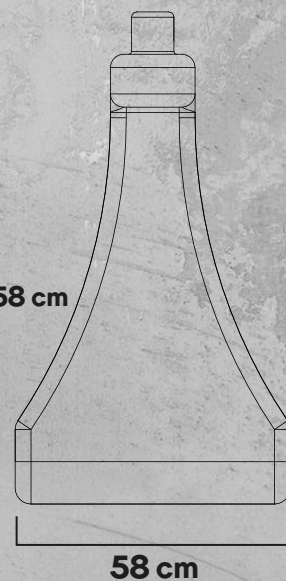

58 cm

T·REFLEX

DISPOSITIVOS VIALES

Parque Terra Park Centenario Nave 21 A
Paseo Centenario del Ejército Mexicano Km 1+37
C.P. 76269. El Marqués, Querétaro.



TReflex Dispositivos Viales



www.t-reflex.com