

T·REFLEX

DISPOSITIVOS VIALES

FICHA TÉCNICA

Fabricado en Polietileno de alta densidad con protección UV

Ponle reflejante para hacerlo visible de noche.

Apilable

Puedes ponerle base para mayor peso y estabilidad.

Espacio para colocar lámpara y sujetarla.

Naranja brillante para una máxima visibilidad en el día.

Resistente a impactos y a la intemperie.

Base amplia y robusta que proporciona estabilidad y resistencia.



TRAFITAMBO NARANJA Código: TRXTTB

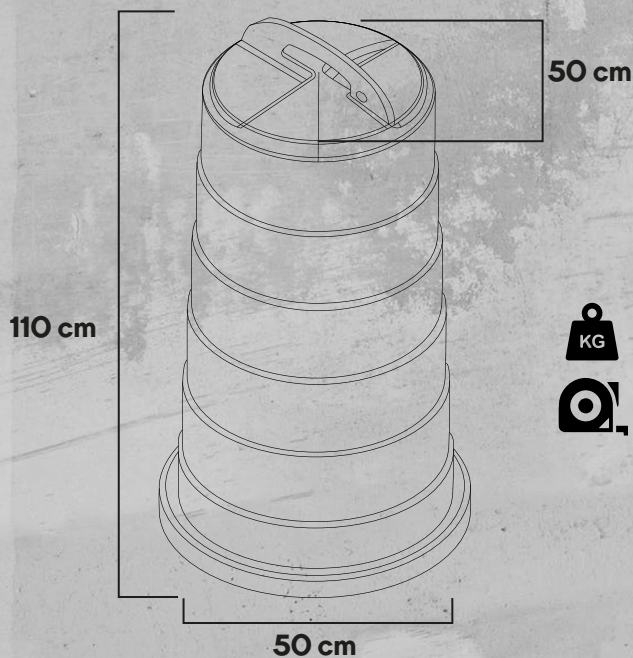

Peso:
3.5 KG



Medidas:
50 cm x 110 cm x 50 cm

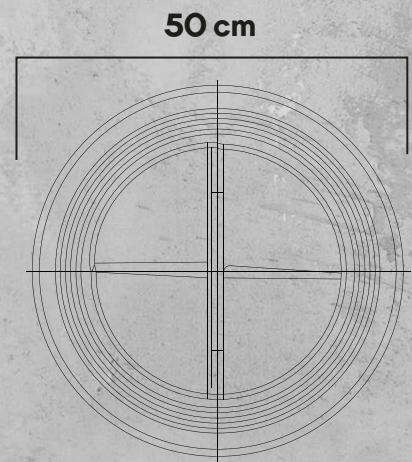

TReflex Dispositivos Viales

T·REFLEX
DISPOSITIVOS VIALES

Parque Terra Park Centenario Nave 21 A
Paseo Centenario del Ejército Mexicano Km 1+37
C.P. 76269. El Marqués, Querétaro.



www.t-reflex.com